



PEMERINTAH REPUBLIK INDONESIA

**PERIZINAN BERUSAHA BERBASIS RISIKO
SERTIFIKAT STANDAR : 81201112116780004**

Berdasarkan Undang-Undang Nomor 11 Tahun 2020 tentang Cipta Kerja, Pemerintah Republik Indonesia menerbitkan Sertifikat Standar, kepada Pelaku Usaha berikut ini:

- | | |
|--|---|
| 1. Nama Pelaku Usaha | : PT CHITOSE INTERNASIONAL |
| 2. Nomor Induk Berusaha (NIB) | : 8120111211678 |
| 3. Alamat Kantor | : JL. INDUSTRI III NO. 5, Desa/Kelurahan Utama, Kec. Cimahi Selatan,
Kota Cimahi, Provinsi Jawa Barat,
Kode Pos: 40533 |
| 4. Status Penanaman Modal | : PMDN |
| 5. No. Telepon | : 0226031900 |
| 6. Kode Klasifikasi Baku Lapangan Usaha Indonesia (KBLI) | : 32501 - Industri Furnitur Untuk Operasi, Perawatan Kedokteran Dan
Kedokteran Gigi |
| 7. Lokasi Usaha | : JL. INDUSTRI III NO. 5 UTAMA CIMAHI, Desa/Kelurahan Utama, Kec.
Cimahi Selatan, Kota Cimahi, Provinsi Jawa Barat,
Kode Pos: 40533 |

Lampiran Sertifikat Standar ini memuat daftar persyaratan dan/atau kewajiban sesuai dengan kode KBLI Pelaku Usaha dan merupakan bagian tidak terpisahkan dari dokumen Sertifikat Standar yang dimaksud. Pelaku Usaha dengan Sertifikat Standar tersebut di atas wajib menjalankan kegiatan usahanya sesuai dengan ketentuan peraturan perundang-undangan.

Diterbitkan tanggal: 9 Agustus 2017
Perubahan ke-2, Tanggal: 9 Juni 2022

**a.n. Wali Kota Cimahi
Kepala DPMPSTSP Kota Cimahi,**



Ditandatangani secara elektronik

Dicetak tanggal: 13 Juni 2022

1. Dokumen ini diterbitkan sistem OSS berdasarkan data dari Pelaku Usaha, tersimpan dalam sistem OSS, yang menjadi tanggung jawab Pelaku Usaha.
2. Dalam hal terjadi kekeliruan isi dokumen ini akan dilakukan perbaikan sebagaimana mestinya.
3. Data lengkap Perizinan Berusaha dapat diperoleh melalui sistem OSS menggunakan hak akses.



PEMERINTAH REPUBLIK INDONESIA
PERIZINAN BERUSAHA BERBASIS RISIKO
LAMPIRAN
SERTIFIKAT STANDAR : 81201112116780004

Lampiran berikut ini memuat daftar bidang usaha, persyaratan dan/atau kewajiban:

Kode KBLI	Judul KBLI	Klasifikasi Risiko	Persyaratan dan/atau Kewajiban	Bukti Pemenuhan	Lembaga Pengawas	Masa Berlaku
32501	Industri Furnitur Untuk Operasi, Perawatan Kedokteran Dan Kedokteran Gigi	Menengah Rendah	Persyaratan: Kewajiban: - Memiliki sarana dan prasarana yang memadai dibuktikan dengan melampirkan denah, foto sarana, dan bukti kepemilikan tempat atau surat sewa paling singkat 2 (dua) tahun. - Laporan e-report setiap 6 bulan. - Penanggung Jawab Teknis memiliki sertifikat pelatihan CPAKB. - Pernyataan memenuhi CDAKB dengan lampiran laporan kesiapan sarana. - Sertifikat Standar CPAKB. - Menyampaikan permohonan perubahan: PJT. Alamat. Jenis produk. Denah bangunan. - Laporan KTD. - Laporan recall.	Pernyataan Mandiri	Pemerintah Kota Cimahi	Selama Pelaku Usaha menjalankan kegiatan usaha

1. Dengan ketentuan bahwa Sertifikat Standar tersebut hanya berlaku untuk Kode dan Judul KBLI yang tercantum dalam lampiran ini.
2. Pelaku Usaha wajib memenuhi persyaratan dan/atau kewajiban sesuai Norma, Standar, Prosedur, dan Kriteria (NSPK) Kementerian/Lembaga (K/L).
3. Pengawasan pemenuhan persyaratan dan/atau kewajiban Pelaku Usaha dilakukan oleh Kementerian/Lembaga/Pemerintah Daerah terkait.
4. Lampiran ini merupakan bagian tidak terpisahkan dari dokumen Sertifikat Standar tersebut.

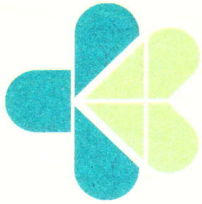

**KEMENTERIAN KESEHATAN REPUBLIK INDONESIA
DIREKTORAT JENDERAL KEFARMASIAN DAN ALAT KESEHATAN**

Jalan H.R. Rasuna Said Blok X-5 Kavling 4 - 9 Jakarta 12950
Telepon : (021) 5201590 Pesawat 2029, 8011
Faksimile : (021) 52964838 Kotak Pos : 203



**KEPUTUSAN DIREKTUR JENDERAL KEFARMASIAN DAN ALAT KESEHATAN
KEMENTERIAN KESEHATAN REPUBLIK INDONESIA**

NOMOR : FK.01.02/VI/ 424 /2017

TENTANG

SERTIFIKAT PRODUKSI ALAT KESEHATAN

**DIREKTUR JENDERAL KEFARMASIAN DAN ALAT KESEHATAN
KEMENTERIAN KESEHATAN REPUBLIK INDONESIA**

- Membaca** : 1. Surat permohonan **PT. CHITOSE INTERNASIONAL Tbk, Cimahi, Jawa Barat** Nomor 02/HC-GA/CINT/SP/VI/2017 Tanggal 5 Juni 2017 tentang Permohonan Sertifikat Produksi Alat Kesehatan.
2. Berita Acara Pemeriksaan dari Dinas Kesehatan Provinsi Jawa Barat Nomor 447/7942/SDK Tanggal 26 April 2017.
3. Rekomendasi dari Dinas Penanaman Modal dan Pelayanan Terpadu Satu Pintu Provinsi Jawa Barat Nomor 447/83/NI/042180/DPMPSTSP/2017 Tanggal 12 Mei 2017.
- Menimbang** : bahwa permohonan **PT. CHITOSE INTERNASIONAL Tbk, Cimahi, Jawa Barat** tersebut dapat disetujui, oleh karena itu perlu menerbitkan Sertifikat Produksi Alat Kesehatan.
- Mengingat** : Peraturan Menteri Kesehatan RI Nomor 1189/MENKES/PER/VIII/2010 tentang Produksi Alat Kesehatan dan Perbekalan Kesehatan Rumah Tangga.

MEMUTUSKAN :

Menetapkan :

- Kesatu** : Memberikan Sertifikat Produksi Alat Kesehatan kepada :
- | | |
|------------------------------|--|
| Nama Perusahaan | : PT. CHITOSE INTERNASIONAL Tbk |
| NPWP | : 01.118.479.3-054.000 |
| Alamat Perusahaan | : Jl. Industri III No. 5 RT 01 RW 08
Kel. Utama, Kec. Cimahi Selatan,
Kota Cimahi, Jawa Barat 40533
Telp. 022-6031900, Fax. 022-6031855 |
| Nama Direktur/Pimpinan | : FADJAR SWATYAS, SE |
| Nama Penanggung Jawab Teknis | : DONALD KURNIAWAN LATIMENA
(S.1-Teknik Mesin) |

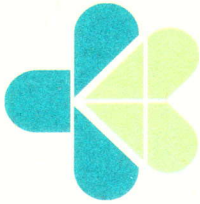

**KEMENTERIAN KESEHATAN REPUBLIK INDONESIA
DIREKTORAT JENDERAL KEFARMASIAN DAN ALAT KESEHATAN**

Jalan H.R. Rasuna Said Blok X-5 Kavling 4 - 9 Jakarta 12950
Telepon : (021) 5201590 Pesawat 2029, 8011
Faksimile : (021) 52964838 Kotak Pos : 203



Kedua : Sertifikat Produksi Alat Kesehatan sebagaimana dimaksud Diktum Kesatu termasuk Kelas C dengan ketentuan sebagai berikut :

1. Harus selalu diawasi oleh penanggung jawab teknis yang namanya tercantum pada Surat Keputusan ini.
2. Menerapkan Pedoman Cara Pembuatan Alat Kesehatan yang Baik (CPAKB) dalam hal sarana, dokumentasi, hygiene sanitasi.
3. Harus memberikan laporan hasil produksi setiap 1 (satu) tahun sekali kepada Direktur Jenderal Kefarmasian dan Alat Kesehatan, tembusan kepada Dinas Kesehatan Propinsi dan Kabupaten/Kota sesuai lokasi.
4. Menguji produknya ke laboratorium terakreditasi atau diakui untuk melakukan analisa dan pemeriksaan terhadap bahan produksi yang digunakan dan produk akhir.
5. Melaksanakan produksi Alat Kesehatan sesuai dengan Peraturan Menteri Kesehatan Nomor 1189/MENKES/PER/VIII/2010 tentang Produksi Alat Kesehatan dan Perbekalan Kesehatan Rumah Tangga, dan peraturan lainnya yang terkait.

Ketiga : Sertifikat Produksi berlaku 5 (lima) tahun dihitung sejak tanggal dikeluarkan.

Keempat : Keputusan ini mulai berlaku pada tanggal ditetapkan dengan ketentuan akan diadakan peninjauan atau perbaikan sebagaimana mestinya apabila terdapat kekeliruan dalam penetapan ini.

Ditetapkan di : Jakarta
Pada tanggal : 09 AUG 2017



Direktur Jenderal,

Dra. Maura Linda Sitanggang, Ph.D
NIP. 19580503 198303 2 001

Tembusan Yth :

1. Menteri Kesehatan RI (sebagai laporan)
2. Kepala Dinas Kesehatan Provinsi Jawa Barat.
3. Kepala Dinas Kesehatan Kabupaten/Kota Cimahi, Jawa Barat.
4. Direktur Jenderal Perdagangan Dalam Negeri di Jakarta.
5. Direktur Jenderal Bea dan Cukai di Jakarta.

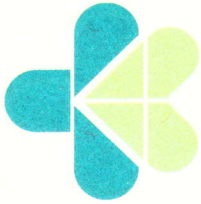

**KEMENTERIAN KESEHATAN REPUBLIK INDONESIA
DIREKTORAT JENDERAL KEFARMASIAN DAN ALAT KESEHATAN**

Jalan H.R. Rasuna Said Blok X-5 Kavling 4 - 9 Jakarta 12950
Telepon : (021) 5201590 Pesawat 2029, 8011
Faksimile : (021) 52964838 Kotak Pos : 203



**LAMPIRAN KEPUTUSAN DIREKTUR JENDERAL
KEFARMASIAN DAN ALAT KESEHATAN
KEMENTERIAN KESEHATAN RI**

NOMOR : FK.01.02/VI/ 424 /2017
TANGGAL : 09 AUG 2017

Jenis Alat Kesehatan yang diizinkan diproduksi :

- PERALATAN RUMAH SAKIT UMUM DAN PERORANGAN
 - Tempat Tidur Pasien
 - Examination Bed
 - Stretcher Bed

Dengan ketentuan bahwa Alat Kesehatan tersebut harus mendapatkan persetujuan izin edar sebelum diedarkan.



Direktur Jenderal,

Dra. Maura Linda Sitanggang, Ph.D
NIP. 19580503 198303 2 001



**KEMENTERIAN KESEHATAN REPUBLIK INDONESIA
DIREKTORAT JENDERAL KEFARMASIAN DAN ALAT KESEHATAN**

Jalan H.R. Rasuna Said Blok X-5 Kavling 4 - 9 Jakarta 12950
Telepon : (021) 5201590 Pesawat 2029, 8011
Faksimile : (021) 52964838 Kotak Pos : 203



Nomor : FK.01.02/VI/ 779 /2018

Tanggal 28 NOV 2018

Lampiran : -

Hal : Perubahan Penanggung Jawab Teknis

Yang terhormat,

Pimpinan PT. CHITOSE INTERNASIONAL TBK

JL. Industri III No. 5 RT 01 RW 08 Kel. Utama, Kec. Cimahi Selatan, Kota Cimahi, Jawa Barat
Telp. 022-6031900, Fax. 022-6031855

Sehubungan dengan surat permohonan Saudara Nomor 01/HC-GA/CINT/SP/X/2018 tanggal 1 Oktober 2018 perihal Perubahan Penanggung Jawab Teknis dan Hasil analisa Perubahan Penanggung Jawab Teknis pada Sertifikat Produksi Alat Kesehatan PT. CHITOSE INTERNASIONAL TBK, Cimahi, Jawa Barat, maka dengan ini kami menyetujui :

1. Perubahan Penanggung Jawab Teknis, dengan ketentuan sebagai berikut :
 - a. Nomor Induk Berusaha : 8120111211678
 - b. Penanggung Jawab Teknis : RUBY KAUKABIT TA'LIEM
(S.1-Teknik Industri)
2. Surat Persetujuan ini merupakan satu kesatuan yang tidak terpisahkan dari Keputusan Direktur Jenderal Kefarmasian dan Alat Kesehatan Kementerian Kesehatan Republik Indonesia nomor FK.01.02/VI/424/2017 tanggal 9 Agustus 2017 tentang Sertifikat Produksi Alat Kesehatan PT. CHITOSE INTERNASIONAL TBK, Cimahi, Jawa Barat.
3. Surat Persetujuan ini berlaku selama Sertifikat Produksi Alat Kesehatan sebagaimana dimaksud dalam angka 2 masih berlaku dan Produsen Alat Kesehatan PT. CHITOSE INTERNASIONAL TBK, Cimahi, Jawa Barat masih aktif dan melakukan kegiatan usahanya sesuai ketentuan tersebut di atas.

Demikian agar menjadi maklum



Direktur Jenderal,

Dra. Engko Sosialine M., Apt., M.Bio Med

NIP. 19610119 198803 2 001

Tembusan Yth :

1. Kementerian Kesehatan RI (sebagai laporan).
2. Direktur Jenderal Perdagangan Dalam Negeri di Jakarta.
3. Direktur Jenderal Bea dan Cukai di Jakarta.
4. Kepala Dinas Kesehatan Provinsi Jawa Barat.
5. Kepala Dinas Kesehatan Kabupaten / Kota Cimahi.

**DAFTAR BAHAN BAKU IMPOR DAN NAMA SUPPLIER
PART UNTUK SUKET UPDATE 12-03-2024**

No	GAMBAR	NAMA MATERIAL	NAMA SUPPLIER	Satuan
1		BS-006A HEAD FOOTBOARD	BOSSAY MEDICAL APPLIANCE Co, Ltd.	Set
2		BS-44-2 Crank set for foot rest	BOSSAY MEDICAL APPLIANCE Co, Ltd.	Set
3		BS-028 CASTOR CENTRAL LOCK (5 INCH)	BOSSAY MEDICAL APPLIANCE Co, Ltd.	Set
4		BS-201-1 SLEEPING PANEL	BOSSAY MEDICAL APPLIANCE Co, Ltd.	Set



PEMERINTAH REPUBLIK INDONESIA

PERIZINAN BERUSAHA UNTUK MENUNJANG KEGIATAN USAHA IZIN EDAR ALAT KESEHATAN DALAM NEGERI PB-UMKU: 812011121167800040041

Pemerintah Republik Indonesia menerbitkan Perizinan Berusaha Untuk Menunjang Kegiatan Usaha (PB-UMKU), yang merupakan Izin edar alat kesehatan dalam negeri kepada Pelaku Usaha berikut ini:

- | | |
|--|---|
| 1. Nama Pelaku Usaha | : PT CHITOSE INTERNASIONAL Tbk. |
| 2. Nomor Induk Berusaha (NIB) | : 8120111211678 |
| 3. Alamat Kantor | : JL. INDUSTRI III NO. 5 , Desa/Kelurahan Utama, Kec. Cimahi Selatan, Kota Cimahi, Provinsi Jawa Barat
Kode Pos: 40533 |
| 4. Status Penanaman Modal | : Penanaman Modal Dalam Negeri (PMDN) |
| 5. Kode Klasifikasi Baku Lapangan Usaha Indonesia (KBLI) | : 32501 - Industri Furnitur Untuk Operasi, Perawatan Kedokteran Dan Kedokteran Gigi |
| 6. Lokasi Usaha | : Jl Industri III, No 5 Desa/Kelurahan Utama, Kec. Cimahi Selatan, Kota Cimahi, Provinsi Jawa Barat
Kode Pos: 40533 |

Telah memenuhi persyaratan:

1. Persyaratan Administrasi

Lampiran Perizinan Berusaha Untuk Menunjang Kegiatan Usaha ini memuat data teknis yang merupakan bagian tidak terpisahkan dari dokumen ini. Pelaku Usaha tersebut di atas wajib menjalankan kegiatan usahanya sesuai dengan ketentuan perundang-undangan yang berlaku.

Diterbitkan tanggal: 05 Maret 2024

a.n. Menteri Kesehatan
Menteri Investasi/
Kepala Badan Koordinasi Penanaman Modal,



Ditandatangani secara elektronik

Dicetak tanggal: 05 Maret 2024

1. Dokumen ini diterbitkan sistem OSS berdasarkan data dari Pelaku Usaha, tersimpan dalam sistem OSS, yang menjadi tanggung jawab Pelaku Usaha.
2. Dalam hal terjadi kekeliruan isi dokumen ini akan dilakukan perbaikan sebagaimana mestinya.
3. Dokumen ini telah ditandatangani secara elektronik menggunakan sertifikat elektronik yang diterbitkan oleh BSR-E-BSSN.
4. Data lengkap Perizinan Berusaha dapat diperoleh melalui sistem OSS menggunakan hak akses.





PEMERINTAH REPUBLIK INDONESIA

**PERIZINAN BERUSAHA UNTUK MENUNJANG KEGIATAN USAHA
LAMPIRAN
IZIN EDAR ALAT KESEHATAN DALAM NEGERI
PB-UMKU : 812011121167800040041**

Lampiran berikut memuat data teknis Izin Edar Alat Kesehatan Dalam Negeri, sebagai berikut:

KEMENKES RI AKD 10902420254

Nama Dagang / Merek : **CHITOSE Hospital Bed™**
Kelompok / Kelas Resiko : Non Elektromedik Non Steril / A
Kategori Produk : Peralatan Rumah Sakit Umum dan Perorangan
Sub Kategori : Peralatan Rumah Sakit Umum dan Perorangan Terapetik
Jenis Produk : Manual adjustable hospital bed.
Tipe / Ukuran : CB 3003 Plus/ Ukuran WxLxH (mm) 1030x2230x365~695
Kemasan : Unit
Nama Produsen / Pabrikan : PT CHITOSE INTERNASIONAL TBK®, Jawa Barat
Atas dasar lisensi dari : -
Ketentuan

1. Persetujuan izin edar berlaku sampai dengan 05 Maret 2029.
2. Wajib menyampaikan laporan berkala dan laporan jika ada kejadian yang tidak diinginkan akibat penggunaan Alat Kesehatan tersebut di atas sesuai ketentuan berlaku.
3. Produsen hanya boleh menyalurkan produknya melalui Penyalur Alat Kesehatan (PAK).
4. Apabila dikemudian hari ada pihak lain yang berhak atas merek dan/atau keagenan produk tersebut, pendaftar bersedia mengembalikan izin edar .
5. Penandaan dan informasi produk yang terlampir merupakan bagian yang tidak terpisahkan dari persetujuan izin edar ini.
6. Apabila di kemudian hari terdapat kekeliruan, maka persetujuan izin edar ini akan ditinjau kembali.



1. Dokumen ini diterbitkan sistem OSS berdasarkan data dari Pelaku Usaha, tersimpan dalam sistem OSS, yang menjadi tanggung jawab Pelaku Usaha.
2. Dalam hal terjadi kekeliruan isi dokumen ini akan dilakukan perbaikan sebagaimana mestinya.
3. Dokumen ini telah ditandatangani secara elektronik menggunakan sertifikat elektronik yang diterbitkan oleh BSR-E-BSSN.
4. Data lengkap Perizinan Berusaha dapat diperoleh melalui sistem OSS menggunakan hak akses.





PEMERINTAH REPUBLIK INDONESIA

**PERIZINAN BERUSAHA UNTUK MENUNJANG KEGIATAN USAHA
LAMPIRAN
IZIN EDAR ALAT KESEHATAN DALAM NEGERI
PB-UMKU : 812011121167800040041**

KEMENKES RI AKD 10902420254

No.	Deskripsi	Tipe / Kode
1	BED SIDE CABINET (Rendah)	CBC 002
2	BED SIDE CABINET (Tinggi)	CBC 003
3	BED SIDE TABLE	TB 002
4	FOOT STEP	FS 001
5	SIDE RAIL (Pengaman Samping)	CSR 001
6	SIDE RAIL (Pengaman Samping)	CSR 002
7	SIDE RAIL (Pengaman Samping)	CSR 003
8	FOLDING SIDE RAIL (Pengaman Samping)	FSR (Folding Side Rail)
9	Side Rail Butterfly (pengaman samping)	SW plus 01
10	Alas Tidur (MATRESS DACRON)	MT 001
11	Alas Tidur (MATRESS DACRON)	MT 002
12	Alas Tidur (MATRESS POLYURETHANE) M	MT 003
13	Alas Tidur (MATRESS LATEX)	MT 004
14	Alas Tidur (MATRESS CPRO)	MT CPRO
15	TIANG INFUS 2 HOOK	HR 001
16	TIANG INFUS 4 HOOK	HR 002
17	Head/ Foot BOARD (Pengaman atas dan bawah)	DX (Plastik)
18	-	
19	-	
20	-	
21	-	
22	-	
23	-	
24	-	
25	-	



1. Dokumen ini diterbitkan sistem OSS berdasarkan data dari Pelaku Usaha, tersimpan dalam sistem OSS, yang menjadi tanggung jawab Pelaku Usaha.
2. Dalam hal terjadi kekeliruan isi dokumen ini akan dilakukan perbaikan sebagaimana mestinya.
3. Dokumen ini telah ditandatangani secara elektronik menggunakan sertifikat elektronik yang diterbitkan oleh BSR-E-BSSN.
4. Data lengkap Perizinan Berusaha dapat diperoleh melalui sistem OSS menggunakan hak akses.





26	-	
----	---	--

Dengan ketentuan bahwa izin edar tersebut hanya berlaku untuk deskripsi dan tipe / kode produk yang tercantum dalam lampiran ini



1. Dokumen ini diterbitkan sistem OSS berdasarkan data dari Pelaku Usaha, tersimpan dalam sistem OSS, yang menjadi tanggung jawab Pelaku Usaha.
2. Dalam hal terjadi kekeliruan isi dokumen ini akan dilakukan perbaikan sebagaimana mestinya.
3. Dokumen ini telah ditandatangani secara elektronik menggunakan sertifikat elektronik yang diterbitkan oleh BSR-E-BSSN.
4. Data lengkap Perizinan Berusaha dapat diperoleh melalui sistem OSS menggunakan hak akses.



Balai
Sertifikasi
Elektronik

CHITOSE Hospital Bed [trademark]

CB3003 plus



FEATURES & PROCEDURES



Head/foot board panel dismantle

Head/foot board panel installation

Irrigator bar installation (applicable for every nursing bed)



An unique eye catching foldable crank is designed to gave high-low bed adjustable



Independent lock caster (one at front and one at back of the bed) provides stability and secure parking

Fungsi Standar

Sistem Operasi : 3 Operasi Crank untuk posisi Tinggi-Rendah, Sandaran Kepala & Sandaran kaki

Posisi : - Tinggi - Renda : Digerakkan manual dengan Crank
 - Sandaran Kepala : Digerakkan manual dengan Crank, mulai dari 0° sampai 80°
 - Sandaran Kaki : Digerakkan manual dengan cank, mulai dari 0° sampai 80°

Keutamaan : - design sederhana, sudut tidak tajam (permukaan halus)
 - Mekanisme pengoperasian sederhana, menggunakan sistem crank
 - Kokoh dan anti karat
 - Roda yang mudah digerakkan dan ditempatkan, dengan sistem kunci - tanpa kunci

Sistem Penguncian : Sistem penguncian ganda pada roda caster

Assesories : tiang IV (2 tipe pilihan) dan Side Rail biasa/ Side rail lipat, lemari samping, Meja atas kasar, Pijakan kaki, matras Cpro/ Busa Urethane

Ukuran Produk

Ukuran
 P x L x T min-max : 2230 x 1030 x 760~1005

Berat Produk

Berat : ± 90KG
 Kapasitas beban : ± 400KG (Statis) & ± 170KG (Dinamis)
 Ukuran Kemasan : 2050 x 1070 mm x 190

Lot No :
 Type :

PT. Chitose Internasional Tbk
 Jln. Industri III No.5 Utama Cimahi
 40533, Jawa Barat Indonesia

Showroom - Marketing Office
 Distributor Center Jln. H.M.S.
 Mintarejja Baros Cimahi 40521,
 Indonesia Ph. +62 22 206 4777

Manufactured by Chitose

MANUFACTURE LABEL AND LOT NUMBER



IZIN EDAR KEMENKES

bahan dasar : sticker warna putih
 posisi penempatan pada Frame

Chitose[®]
 MANUFACTURER LABEL

SUCOFINDO SNI
 PCS 01095.01 SNI IEC 60601-2-52-2014
 LSPR-022-IDN

SNI LABEL

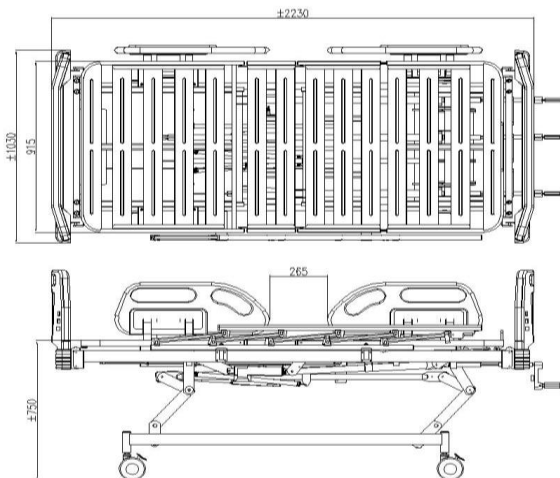

CHITOSE Hospital Bed [trademark]

CB3003 plus



FEATURES & PROCEDURES



Head/foot board panel dismantle

Head/foot board panel installation

Irrigator bar installation (applicable for every nursing bed)



An unique eye catching foldable crank is designed to give high-low bed adjustable

Independent lock caster (one at front and one at back of the bed) provides stability and secure parking

Standard Function

Operating System : 3 Crank operation for High-Low, Head Rest & Foot Rest positions

- Position : - High – low: Manual operation with Crank
 - Head rest: Manual operation with Crank, tilting from 0 to 80°
 - Foot rest : manual operation with Crank, tilting from 0° to 80°

- Primary : - Simple design, no sharp corners (smooth surface)
 - Easy operating mechanism, with Crank System
 - Sturdy and anti-rust
 - Wheels that are easy to move and position, with lock - unlock system

Lock System : Double Lock System on the Wheels

Accessories : IV Pole (2 Type Option) and Side Rail / Folding Side rail
 Bed Side Cabinet, Over Bed Table, and Foot Step
 Airmate Cpro Mattress / Urethane

Product Dimension

Dimension

L x W x D : 2230 x 1030 x 760~1005

Product Weight

Weight : ± 90KG

Load Capacity : ± 400KG (Static)

& ± 170KG (Dynamic)

Packing Dimension : 2050 x 1070 mm x 190

Lot No :
 Type :
PT. Chitose Internasional Tbk
 Jln. Industri III No.5 Utama Cimahi
 40533, Jawa Barat Indonesia
 Showroom - Marketing Office
 Distributor Center Jln. H.M.S.
 Mintarejja Baros Cimahi 40521,
 Indonesia Ph. +62.22.206.4777
 Manufactured by Chitose

MANUFACTURE LABEL AND LOT NUMBER

Chitose[®]
 MANUFACTURER LABEL
SUCOFINDO
SNI
 PCS 01095.01 SNI IEC 60601-2-52-2014
 LSPR-022-IDN

SNI LABEL

Chitose bed
 KEMENKES RI AKD: _____

IZIN EDAR KEMENKES

bahan dasar : sticker warna putih
 posisi penempatan pada Frame

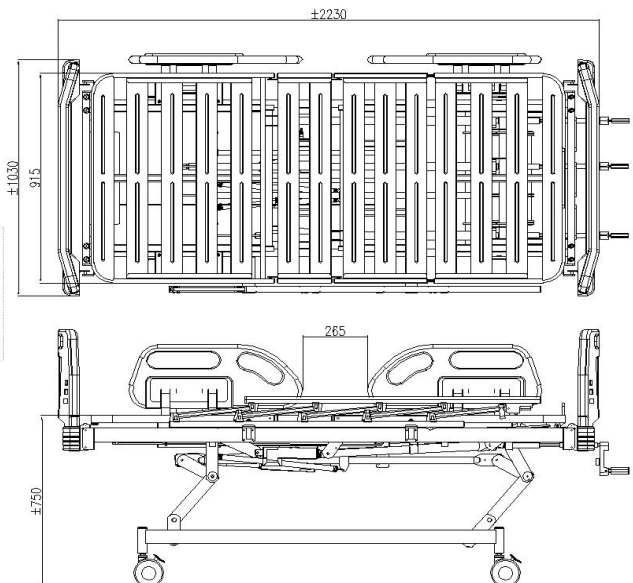

CHITOSE Hospital Bed [trademark]

CB 3003 PLUS



Standard Function

- Operating System : 3 Crank operation for High-Low, Head Rest and Foot Rest positions
- Position : - High - low: Manual operation with Crank
 - Head rest: Manual operation with Crank, tilting from 0 to 80 degrees
 - Foot Rest : Manual operation with Crank, tilting from 0 to 80 degrees
- Primary : - Simple design, no sharp corners (smooth surface)
 - Easy operating mechanism, with Crank System
 - Sturdy and anti-rust
 - Wheels that are easy to move and position, with lock - unlock system
- Lock System : Double Lock System on the Wheels
- Accessories : IV Pole (2 Type Option) and Side Rail / Folding Side rail
 Bed Side Cabinet, Over Bed Table, and Foot Step
 Airmate Cpro Mattress / Urethane

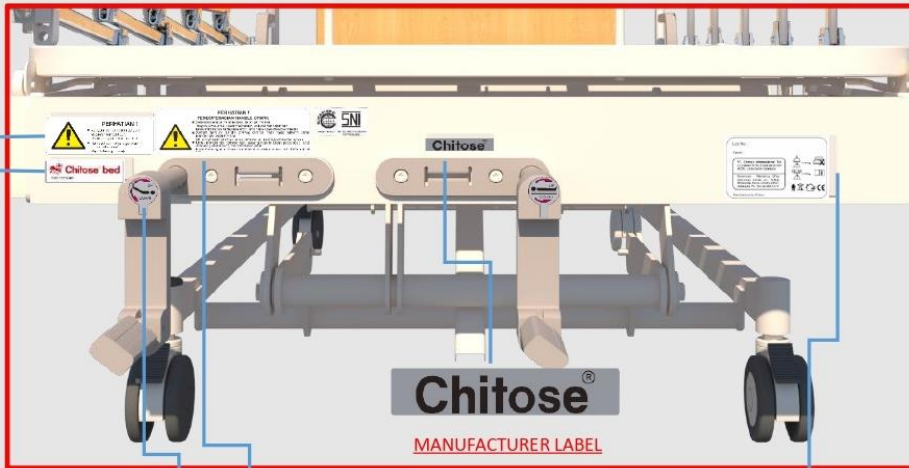

**PERHATIAN !
PENGOPERASIAN HANDLE CRANK**

- Sebelum memutar handle crank, harap perhatikan :
Tangan Anak-anak, Hewan peliharaan, alat alat dan bahan lain
Berada dalam jangkauan handle crank, harus dihindari pada saat operasi.
- Setelah memutar Handle, pasang kembali pada posisi terkunci untuk
menghindari jatuh tiba-tiba.
- After using the crank handle, put back on lock position in order to avoid sudden falling down.
- Untuk menghindari terkena kaki, pasang Handle Crank pada posisi awal
(terkunci). Jika terkena, pasang Bed akan jatuh.
In order to avoiding hit, put the crank handle back on first position (locked). If is hit, the bed might fall
down.

Caution Handle operation



IZIN EDAR KEMENKES

PERHATIAN !

- Jangan menempatkan tangan
di bawah tempat tidur.
Do not place your hand under the bed.
- Tempat tidur hanya digunakan
untuk satu orang.
Capacity for one person only.

CAUTION LABEL

Lot No :
Type :

PT. Chitose Internasional Tbk
Jln. Industri III No.5 Utama Cimahi
40533, Jawa Barat Indonesia

Showroom - Marketing Office
Distributor Center Jln. H.M.S.
Mintaredja Baros Cimahi 40521,
Indonesia Ph. +62 22 206 4777

Manufactured by Chitose

MANUFACTURE LABEL AND LOT NUMBER

- 1 Lot Number and Product Type
- 2 Manufacture Information
- 3 Safe Workload Sign and Maksimum Weight Sign
- 4 Use Appropriate mattress Sign
See Manual Instruction Sign
- 5 Applied Part Sign
Do not Dispose as Household Waste Sign
Indoor Using Only Sign

