

TUJUAN PENGGUNAAN DAN DESKRIPSI PRODUK/ KOMPONEN CB 3300 PLUS

No	TYPE	PENGGUNAAN	DESKRIPSI PRODUK/ KOMPONEN
3	CB3300 Plus	Dirancang untuk digunakan sebagai tempat tidur pasien rawat inap pada lembaga medis, seperti rumah sakit, puskesmas, klinik dsb, juga digunakan untuk fasilitas perawatan orang tua di lembaga panti jompo	Dilengkapi dengan <i>H/F Board</i> pada <i>Main frame</i> yang dipasang dengan cara mengaitkan <i>Bracket hook</i> yang terdapat di <i>H/F Board</i> pada <i>Pin Stopper</i> , lalu pastikan terkunci dengan <i>stopper lock</i>
		Digunakan untuk pasien dewasa dan tidak diperuntukkan untuk pasien bayi atau anak-anak	Dilengkapi dengan matras yang pemasanganya dilakukan secara manual dengan cara meletakkan matras pada permukaan ranjang, matras yang di gunakan matras dengan ukuran dan jenis yang benar sesuai rekomendasi pabrik. Matras yang tidak tidak sesuai bisa menimbulkan bahaya.
		Tempat tidur tidak boleh digunakan untuk dua orang atau lebih, karena akan melebihi beban maksimum dari tempat tidur	Dilengkapi dengan <i>motor actuator</i> yang bekerja secara otomatis menggunakan sistem elektrik, yang berfungsi untuk menggerakkan sandaran kepala (<i>High-Low, Foot Rest, Head Rest</i>) pada posisi duduk yang nyaman serta posisi kejut dan posisi jantung yang dioperasikan dengan remote control Menggunakan pipa dan Platform Matras untuk mekanik penggerakkan sandaran punggung serta kaki pada
		Konstruksi ranjang dibangun dengan permukaan berbaring, permukaan bawah dan aksesoris serta digerakkan secara otomatis dengan sistem <i>Motor Actuator</i> yang dikendalikan menggunakan <i>handheld controller</i>	Dilengkapi dengan Caster yang menggunakan foot lever untuk mengunci dan membuka caster yang digerakkan secara manual.
		<i>Total lock castor</i> berfungsi untuk memberikan kemudahan, kestabilan dan keamanan penguncian caster pada saat posisi ranjang dalam kondisi terparkir	Dilengkapi <i>side rail</i> sebagai pengaman di sisi kiri dan kanan ranjang.
		Mudah untuk berpindah pindah karena ranjang dilengkapi dengan roda castor yang berfungsi untuk memudahkan saat dipindah	



NURSING BED

Healthy Therapy Product

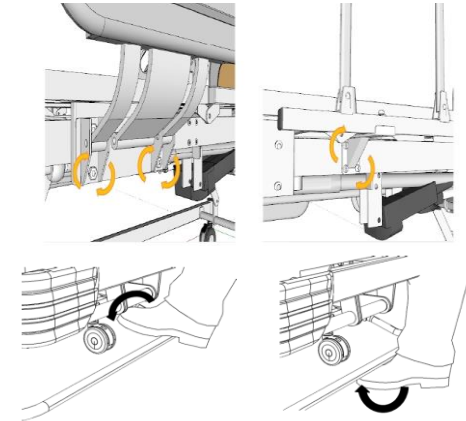
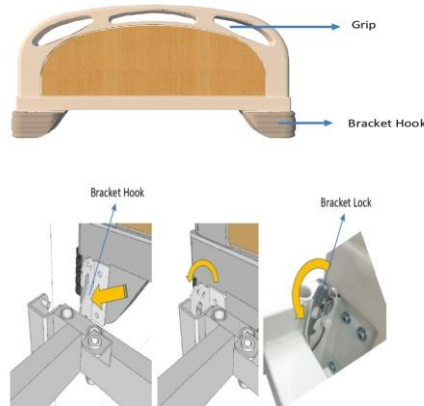

NURSING BED CB 3300 Plus

Nursing Bed CB 3300 Plus Series is a type of bed that functions to support special needs for people who are sick, disabled, and people with special needs (breastfeeding and the elderly). With the Motor Actuator Operating System as a manual driver for bed height, head and foot raise, it is controlled via a Handheld controller

Standard Function

- Operating System : Motor Actuator for High-Low, Foot Rest, and Head Rest positions
- Position :
 - High - low: Automatic operation via handheld Controller with Motor Actuator
 - Head & Foot rest: Automatic operation via handheld controller with Motor actuator
- Primary :
 - Simple design, no sharp corners (smooth surface)
 - Easy operating mechanism, with Motor Actuator
 - Sturdy and anti-rust
 - Wheels that are easy to move and position, with lock - unlock system
- Lock System : Total Lock System
- Accessories : IV Pole (2 Type Option) and Side Rail / Folding Side rail
Bed Side Cabinet, Over Bed Table, and Foot Step
Airmate Cpro Mattress / Urethane

Product Dimension

- Dimension : L : Total 2230 mm (include H/F Board)
1956 mm (Bottom assy Lenght)
- W : Total 1030 mm
915 mm (Bottom assy Widht)
- D : 760 ~ 1005 mm (from floor to Head Board)
327 ~ 667 mm (from floor to Bottom Assy)

Product Weight

- Weight : ± 90KG
- Load Capacity : ± 400KG (Static) & ±170KG (Dynamic)
- Packing Dimension : 2050 mm (L) x 1070 mm (W) x 190 mm (D)

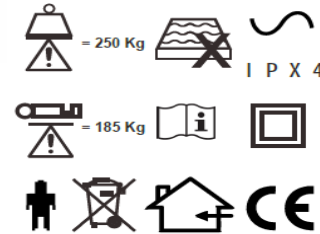

AC 230V~50/60Hz
Duty cycle 2 min ON/18 min OFF
Int. : 10%, Max 2 min/ 18 min.