

CB-2300 D ST (ELECTRIC BED)

NO	TYPE	PENGUNAAN	DESKRIPSI PRODUK / KOMPONEN
1	CB - 2300	<p>Dirancang untuk di gunakan sebagai tempat tidur pasien rawat inap pada lembaga medis, seperti rumahsakit, puskesmas, klinik dsb.</p> <p>Juga di gunakan untuk fasilitas perawatan orang tua di lembaga panti jompo.</p> <p>Digunakan untuk pasien dewasa dan tidak di peruntukan untuk pasien bayi atau anak – anak.</p>	<p>Dilengkapi dengan H/F Board pada Mainframe yang dipasang dengan cara mengaitkan Bracket hook yang terdapat di H/F Board pada Pin stopper, lalu pastikan dengan stopper lock.</p>
		Tempat tidur tidak boleh di gunakan untuk 2 orang atau lebih, karena akan melebihi beban maksimum dari tempat tidur.	Dilengkapi dengan matrass yang pemasangannya dilakukan secara manual, dengan cara meletakkan matrass permukaan ranjang, ukuran matrass yang digunakan sesuai rekomendasi pabrik.
		Konstruksi ranjang di bangun dengan permukaan berbaring, permukaan bawah dan aksesoris serta digerakan secara otomatis dengan sistem Motor Actuator yang di kendalikan menggunakan handheld controller	<p>Dilengkapi dengan motor actuator yang bekerja secara otomatis menggunakan sistem elektrik, yang berfungsi untuk menggerakan sandaran kepala (High-Low, Foot Raise, Head Raise) pada posisi duduk yang nyaman serta posisi kejut dan posisi jantung yang dioperasikan dengan remote control.</p> <p>Menggunakan pipa dan platform matrass untuk mekanik penggerakan sandaran punggung serta kaki.</p>
		Total lock castor berfungsi untuk melakukan kemudahan, kestabilan dan keamanan penguncian castor pada saat ranjang dalam kondisi terparkir.	<p>Dilengkapi dengan castor yang menggunakan foot lever untuk mengunci dan membuka caster yang digerakan secara manual.</p> <p>Dilengkapi siderail sebagai pengaman di sisi kiri dan kanan posisi ranjang.</p> <p>Mudah untuk berpindah pindah karena ranjang dilengkapi dengan roda caster yang berfungsi untuk memudahkan saat pindah.</p>

CB – 2300 D ST

CB 2300 D ST is an Electric Hospital Bed that meets your need. Suitable with Folding Side Rail and Diagonal/Dual Lock or Total Lock System. **Equipped with 3 Motors Actuator Operating System** as the main Mechanism to adjust the height, head, and foot position of the bed, which can be controlled by a handheld controller for Patient's maximum comfort.

Standard Function

Operating System	: 3 Motor electric operation for High-Low, Head Raise and Foot Raise positions
Position	: - High – low : Automatic operation with Motor - Head Raise : Automatic operation with Motor, tilting from 0 to 80 degrees - Foot Raise : Automatic operation with Motor, tilting from 0 to 80 degrees
Primary	: - Simple design, no sharp corners (smooth surface) - Easy operating mechanism, with Handheld controller - Sturdy and anti-rust - Wheels that are easy to move and position, with lock - unlock system
Lock System	: Double Lock System on the Wheels
Accessories	: IV Pole (2 Type Option) and Side Rail / Folding Side rail Bed Side Cabinet, Over Bed Table, and Foot Step Airmate Cpro Mattress / Urethane

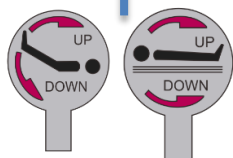
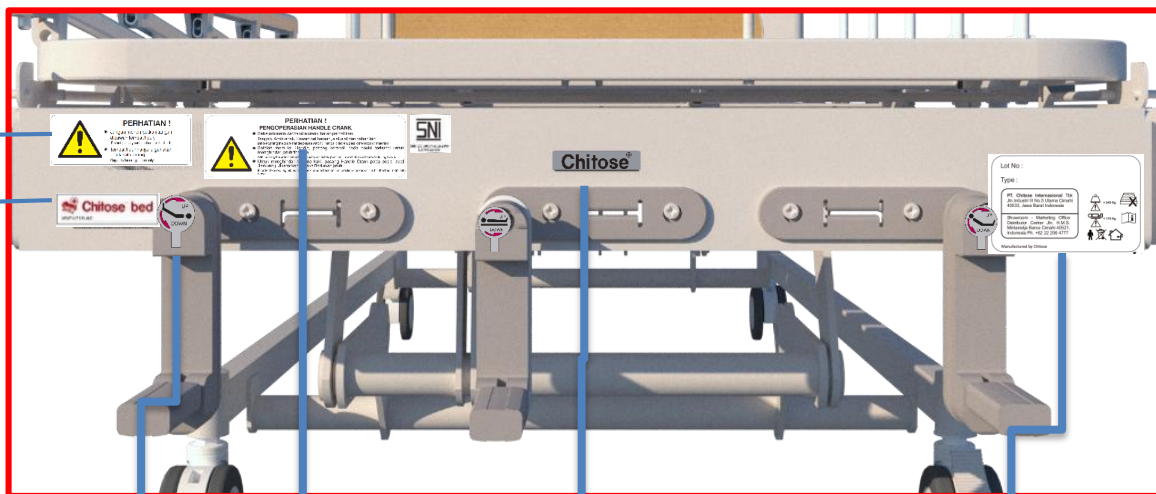

CRANK LABEL



**PERHATIAN !
PENGOPERASIAN HANDLE CRANK**

- Sebelum memutar handle crank, harap perhatikan : Tangan, Anak-anak, Hewan peliharaan, alat-alat dan bahan lain. Before turning the crank handle please watch : hands, children, pets, other tools or materials.
- Setelah memutar Handle, pasang kembali pada posisi terkunci untuk menghindari jatuh tiba-tiba. After turning the crank handle, put it back on locked position in order to avoid sudden falling down.
- Untuk menghindari terkena kaki, pasang Handle Crank pada posisi awal (terkunci). Jika terkena, maka Bed akan jatuh. In order to avoid leg hit, put the crank handle back on first position (locked). If it is hit, the bed might fall down.

Caution Handle operation



IZIN EDAR KEMENKES

PERHATIAN !

- Jangan menempatkan tangan dibawah tempat tidur. Do not place your hand under the bed
- Tempat tidur hanya digunakan untuk satu orang. Capacity for one person only

CAUTION LABEL

Lot No : 1

Type :

PT. Chitose Internasional Tbk
Jln. Industri III No.5 Utama Cimahi
40533, Jawa Barat Indonesia

Showroom - Marketing Office
Distributor Center Jln. H.M.S.
Mintaredja Baros Cimahi 40521,
Indonesia Ph. +62 22 206 4777

Manufactured by Chitose

245 Kg

175 Kg

MANUFACTURE LABEL AND LOT NUMBER

- 1 Lot Number and Product Type
- 2 Manufacture Information
- 3 Safe Workload Sign and Maksimum Weight Sign
- 4 Use Appropriate mattress Sign See Manual Instruction Sign
- 5 Applied Part Sign, Do not Dispose as Household Waste Sign Indoor Using Only Sign

CB-2300 D ST (ELECTRIC BED)

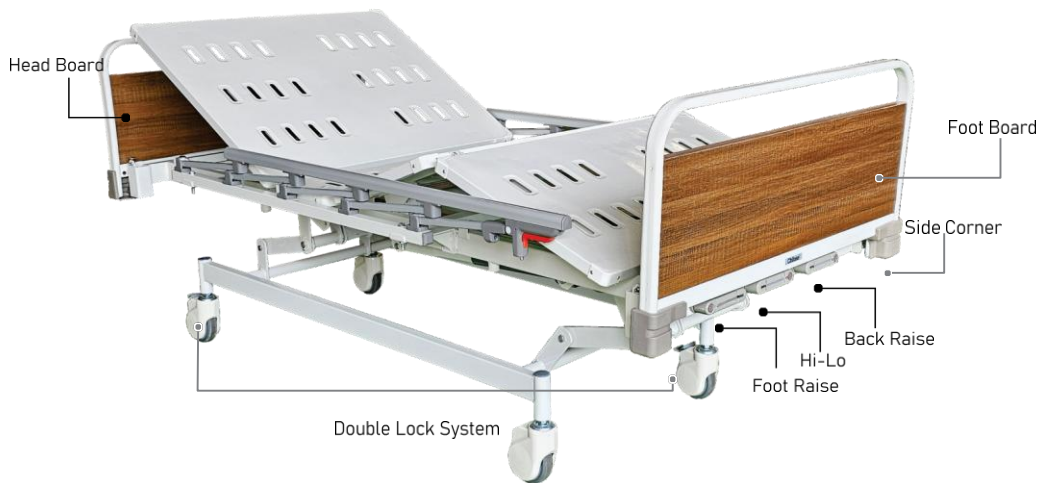

CB 2300 D ST is an Electric Hospital Bed that meets your need. Suitable with Folding Side Rail and Diagonal/Dual Lock or Total Lock System. **Equipped with 3 Motors Actuator Operating System** as the main Mechanism to adjust the height, head, and foot position of the bed, which can be controlled by a handheld controller for Patient's maximum comfort.

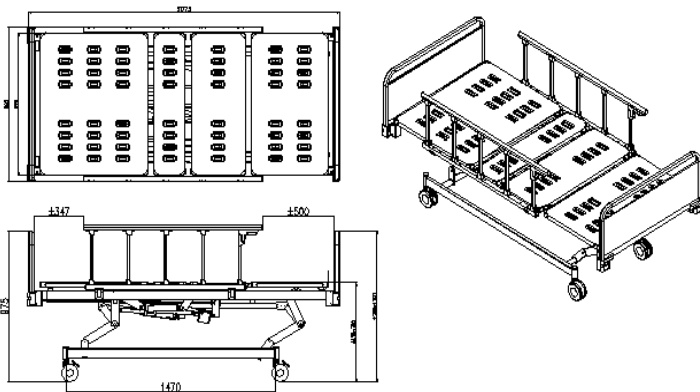

OPERATING SYSTEM



Adjustable Back Raise



Adjustable Foot Raise

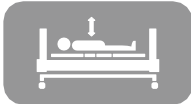

Adjustable High/Low

PRODUCT SPECIFICATION

- Operating System : Adjustable H-Lo, Back Raise and Foot Raise Automatically by Motor
- Weight (Kg) : Approx. 90
- Accessories : FSR - 001
- Frame Finishing : Powder Coating
- Lock System : Double Lock System
- Frame Color : White
- Frame Material : Steel
- Dimension (mm) : Bed (W1030, L2230, H760-1005)
H/F Board (W932)
- Maximum static load : 245 Kg
- Safe Working Load (SWL) : 175 Kg

FEATURES



Remote System



Corner Bumper



Single Wheel Double Lock System